

VOSCH

FOREST
PIONEER

Précision pour abattages complexes



1510-B

DEMONTAGE CONTRÔLÉ VOSCH

Grappin-scie pour pelles de 9 à 12 t, conçu pour les démontages d'arbres contrôlés en bord de route, cours d'eau et zones difficiles d'accès.

Elle offre une prise robuste, une coupe jusqu'à 600 mm, une ouverture maximale de 1 540/1 560 mm et une force de fermeture de 44 kN.

Deux versions disponibles : bras fermés ou 7 griffes, selon l'application.



1510-7T



Mesures

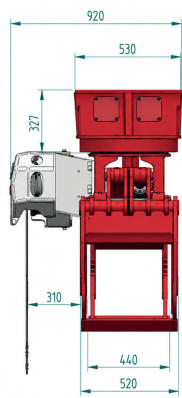
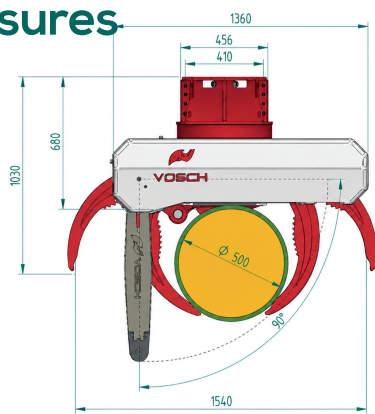

1510-B

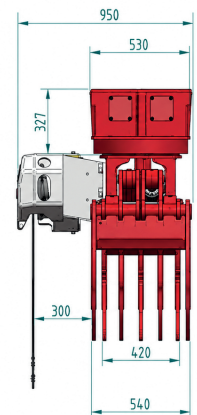
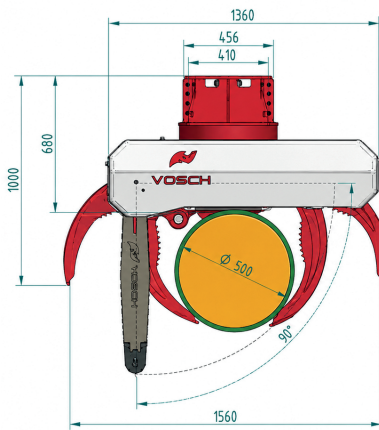

1510-7T

Caractéristiques techniques

	1510-B	1510-7T
Poids avec unité de scie (kg)	693	711
Poids du porteur (t)	9-12	9-12
Pression fermeture max (bars)	350	350
Pression de rotation max (bars)	180	180
Débit grappin (l/min)	40	40
Débit rotation (l/min)	25	25
Ouverture max (mm)	1.540	1.560
Diamètre de coupe max (mm)	600	600
Moteur de scie (cc)	30	30
Guide de coupe (in/cm)	33" / 84	33" / 84
Type de chaîne	3/4"	3/4"
Force de fermeture (kN)	44	44
Nombre de moteurs	2 x SD	2 x SD
Couple de rotation (kN.m)	12,4	12,4
Type de pince	fermés	7 doigts
Lignes hydrauliques scie	P.T. drain	P.T. drain
Ligne hydraulique grappin	A/B rotate, A/B grab	A/B rotate, A/B grab
Nombre de moteurs	2	2
Porteur type	Pelle hydraulique	Pelle hydraulique