

TimberPro

TB630D
SERIE D

Procesadora y Taladora de Ruedas



Motor

- Cummins L9, 6 cilindros, 350 CV Stage V
- Ventilador reversible gran capacidad
- Radiador forestal grandes mallas
- Depósito de gasoil 378 l

Cabina

- Certificación ROPS/FOPS/OPS
- Certificación CE pour l'Europe
- 3 salidas de emergencia
- Cristales Lexan 32 mm
- Climatización
- Focos LED

En opción: cámara trasera, escalón delantero, cuchilla, nivelación de cabina 22° hacia adelante...

Traslación

- Bogies NAF
- Caja de cambios NAF
- Ruedas 710/45 delanteras y 750/55 trasera

En opción: llenado de neumáticos con cloruro de calcio...

Sistema hidráulico

- Distribuidores Parker K220 y L90
- Sistema de control IQAN 10" MD4
- Bomba de traslación 125cc
- Bomba rotación hidrostático 90 cc
- Bomba para disco 45cc (*opcional 60cc o 75cc*)
- Bomba de engranajes hidrostática y ventilador
- Bomba para implemento 145cc (*opcional 175cc*)
- Bomba de vacío
- Bomba de vacío hidráulica
- Rotación 360° continua de la de la cabina

En opción: Bomba dedicada al disco 60cc, Distribuidor auxiliar...

Grúa

- Grúa de procesadora 9,6 m

En opción: grúa taladora tipo feller buncher 7,3 m, grúas combinadas Taladora-Procesadora...

DIMENSIONES Y PESO TB630D

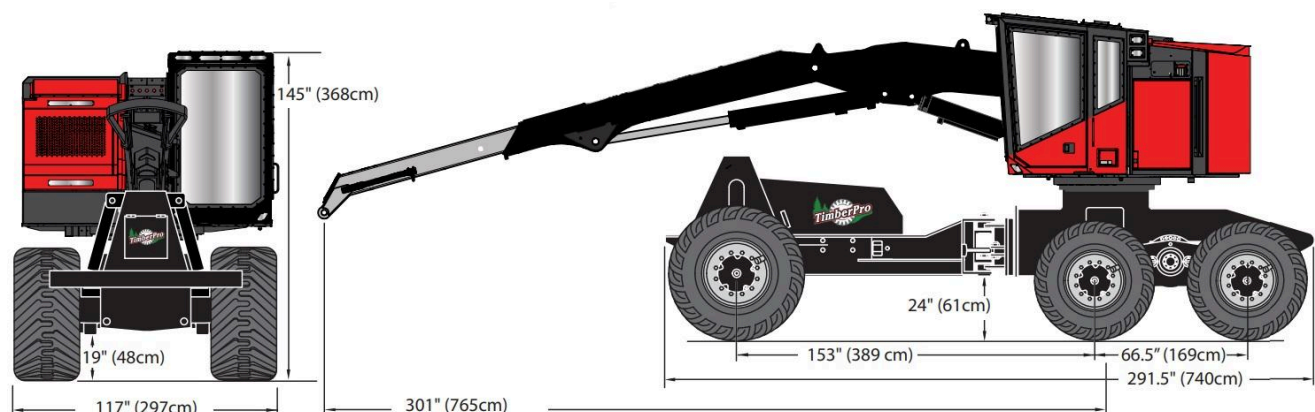

MODELO	TB630D
Peso a partir de	21.899 kg