

TimberPro

TB/TF830D
SERIE D



Porteur, Abatteuse et Feller Buncher à 8 Roues

Moteur

- Cummins L9, 6 cylindres, 350 CV Stage V
- Ventilateur réversible grande capacité
- Radiateur forestier grandes mailles
- Réservoir de gasoil 378 l

Cabine

- Certification ROPS/FOPS/OPS
- Certification CE pour l'Europe
- 3 sorties de secours
- Vitres Lexan 3,2 cm
- Climatisation automatique
- Phares LED

En option: caméra arrière, escalier avant, lame, correcteur de cabine 22° en avant...

Translation

- Bogies NAF 20 tonnes
- Boîte transmission NAF
- Pneus 710/45

En option: lestage des roues au Chloride Calcium...

Système hydraulique

- Distributeurs Parker K220 et L90
- Système control IQAN 10" MD4
- Pompe avancement hydrostatique 125cc
- Pompe rotation tourelle 90cc
- Pompe à engrenages de gavage et ventilateur
- Pompe d'équipement 145 cc (*en option 175cc*)
- Pompe à vide réservoir hydraulique
- Pompe électrique remplissage gasoil
- Rotation 360° continue de la cabine

En option: Pompe extra pour lancement du disque 60cc, extra distributeur...

Grue

- Grue abatteuse 7,7 m

En option: grue porteur avec télescope 9,5 m, grue feller buncher 7,3 m, grues combinés FB-Abatteuse...

DIMENSIONS ET POIDS TF830D

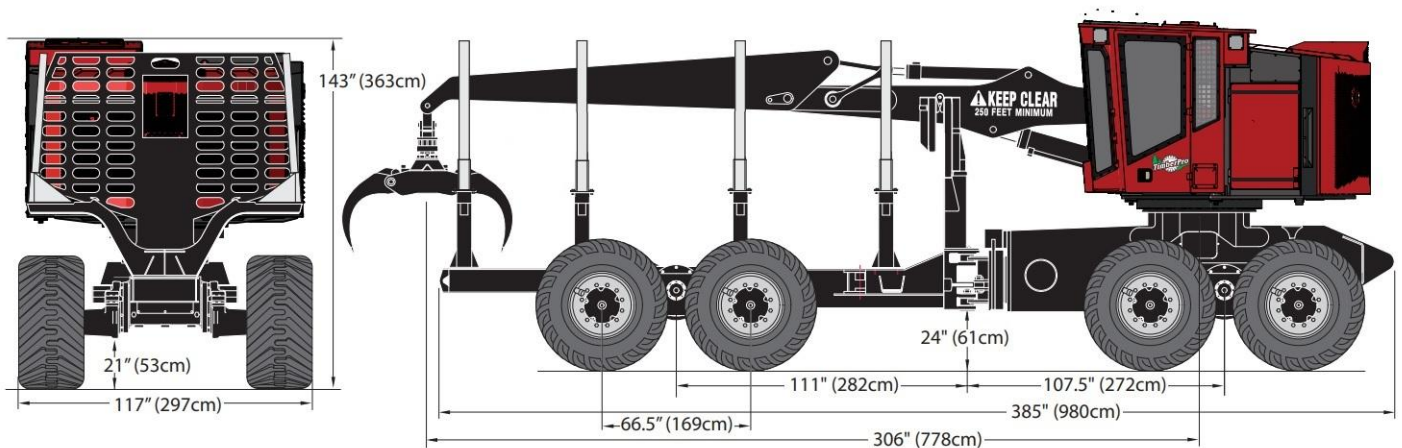

MODÈLE	TF830D
Poids à partir de	26.000 kg
Capacité de charge	20T

TimberPro

TB/TF830D
SERIE D